

Schutzeinrichtungen · Protective barriers · Dispositifs de protection

# Schutzscheibenprofil Protective pane profile Profilé de vitre de protection

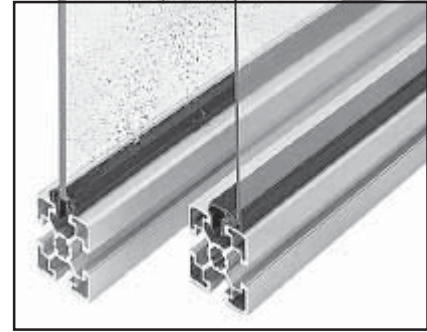

00111890



Das Profil A, B dichtet den Arbeitsraum ab. Mit dem Profil C, D werden Schutzscheiben bündig mit der Profilverkante eingesetzt. Beide Profile ermöglichen den nachträglichen Einbau von Schutzscheiben.

Material:

- A, B: PVC schwarz.
- C, D: PP schwarz.

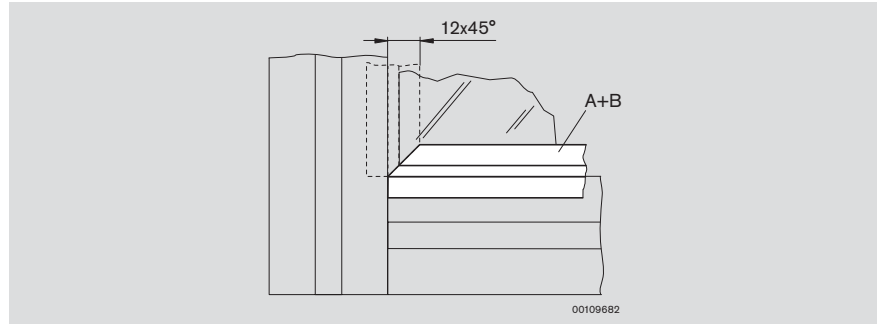

Profiles A and B can be used to seal off a working area. With profiles C and D protective panes can be inserted level with the front edge of the profile.

Material:

- A, B: black PVC.
- C, D: black PP.

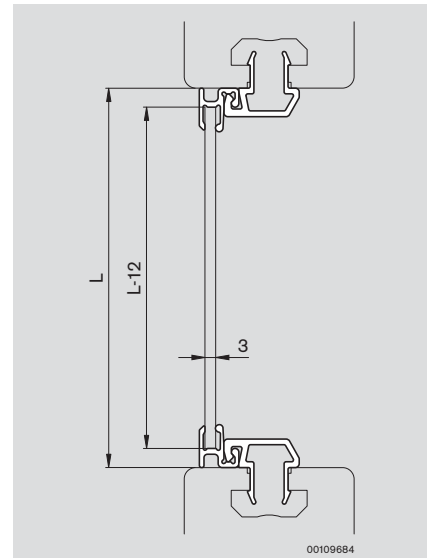
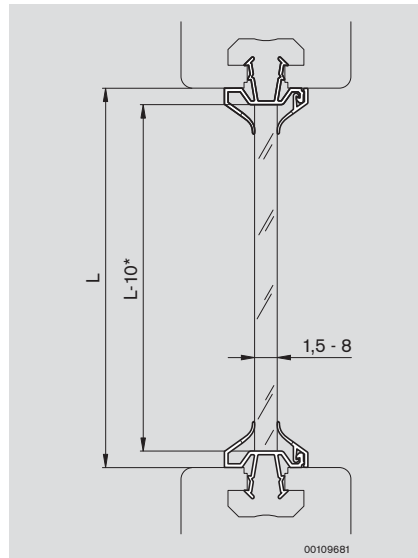

Le profilé A, B sert à isoler les salles de travail. Avec le profilé C et D, les vitres de protection sont disposées bord à bord avec l'arête avant du profilé. Les deux profilés permettent l'installation après-coup de vitres de protection.

Matériau :

- A, B : P.C.V. noir.
- C, D : PP noir.

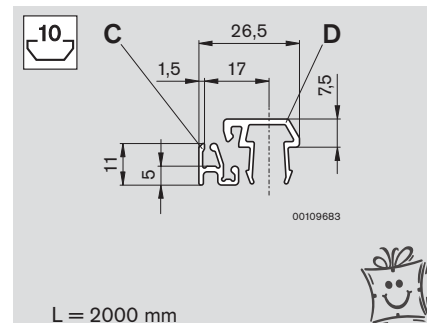
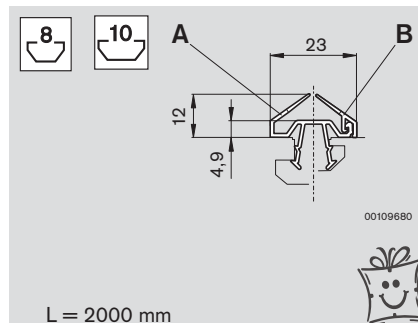

	Nr./No./N°
A	3 842 519 565
B	3 842 519 567

	Nr./No./N°
C	3 842 512 307
D	3 842 512 313

\* Nennmaß; Toleranzen vorsehen  
\* Nominal size; account for tolerances  
\* Cote nominale; prévoir des tolérances



Bitte beachten Sie unsere Vorzugspackungsgrößen und Staffelpreise in der Preisliste.  
Please pay attention to our special pack sizes and scaled prices in the price list.  
Veuillez tenir compte de nos unités de livraison et prix échelonnés dans le tarif.