

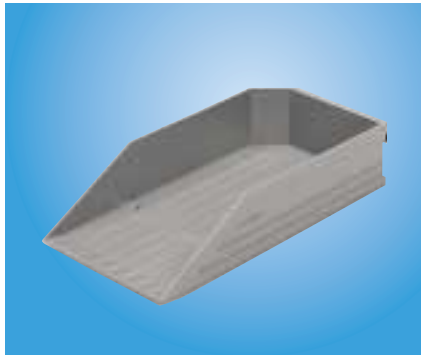

Greifzunge Grab ledge Plateau de préhension



00120996

- Auf der ergonomisch geformten Entnahmefläche der Greifzunge (GB-Z) werden die Teile vorvereinzelt. So können sie sehr gut erkannt und mit einem Abstreifgriff sicher und schnell entnommen werden.
- Parts are separated before use on the ergonomically shaped grab ledge surface GB-Z. They are thus easy to identify and can be picked up safely and quickly with a sweeping action.
- Les pièces sont préalablement triées sur la surface ergonomique du plateau de préhension GB-Z, ce qui permet de bien les reconnaître et de les prendre rapidement et sûrement à l'aide d'une poignée racloir.

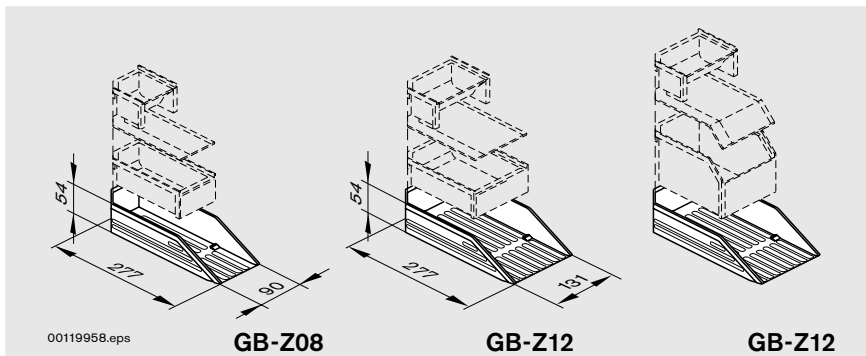

00119958.eps

GB-Z08

GB-Z12

GB-Z12



00121002

Greifzunge
Grab ledge
Plateau de préhension

	Nr./No./N°
GB-Z08	3 842 344 760
GB-Z12	3 842 344 761

Greifzunge
Grab ledge
Plateau de préhension

	Nr./No./N°
GB-Z08	3 842 346 290
GB-Z12	3 842 346 291