

- Vorsteckgreifzunge zur Anbringung an das Teilesilo.  
Material: Stahl lackiert, Farbe: lichtgrau RAL 7035.
- Front-mounted grab ledge to be placed on the component silo.  
Material: steel, painted. Color: light gray RAL 7035.
- Plateau de préhension frontale pour montage sur le silo de pièces.  
Matériau : acier, laqué. Couleur : gris clair RAL 7035.

Vorsteckgreifzunge  
Front-mounted grab ledge  
Plateau de préhension frontale

	B [mm]	Leergewicht Empty weight Poids à vide [kg]	Nr./No./No
<b>B</b>	135	0,2	<b>1 841 320 000</b>
	215	0,3	<b>1 841 320 001</b>

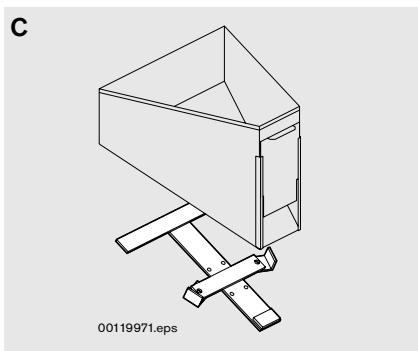

- Träger zum Anbau des Teilesilos an Stative (☞ 3-62).  
Material: Stahl lackiert, Farbe: lichtgrau RAL 7035.
- Holder for mounting the component silo onto stands (☞ 3-62).  
Material: steel, painted. Color: light gray RAL 7035.
- Support pour montage du silo à pièces sur trépied (☞ 3-62).  
Matériau : acier, laqué. Couleur : gris clair RAL 7035.

Träger  
Holder  
Support

	C	Leergewicht Empty weight Poids à vide [kg]	Nr./No./No
<b>C</b>		5,0	<b>1 848 005 002</b>

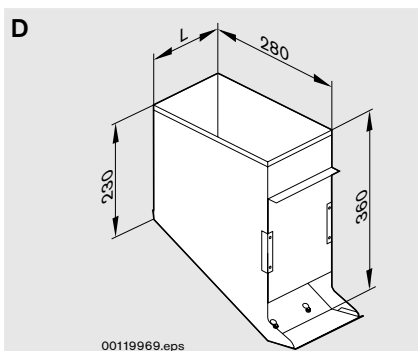

- Aufstecksilo zur Teilebereitstellung auf dem Arbeitsplatz.  
Material: Stahl lackiert, Farbe: lichtgrau RAL 7035.
- Top-mounted silo for parts supply at the workplace.  
Material: steel, painted. Color: light gray RAL 7035.
- Silo emboîtable pour la mise à disposition des pièces sur le poste de travail.  
Matériau : acier, laqué. Couleur : gris clair RAL 7035.

Aufstecksilo  
Top-mounted silo  
Silo emboîtable

	L [mm]	Inhalt Contents Contenu [cm³]	Leergewicht Empty weight Poids à vide [kg]	Nr./No./No
<b>D</b>	160	13700	2,5	<b>1 845 410 012</b>
	240	20600	3,3	<b>1 845 410 013</b>

3